

Hervorragende Neuerung!

Ersatz für die Gautschpresse!

# Saugwalze

## Patent Millspaugh

Vorzüglich  
bewährt!

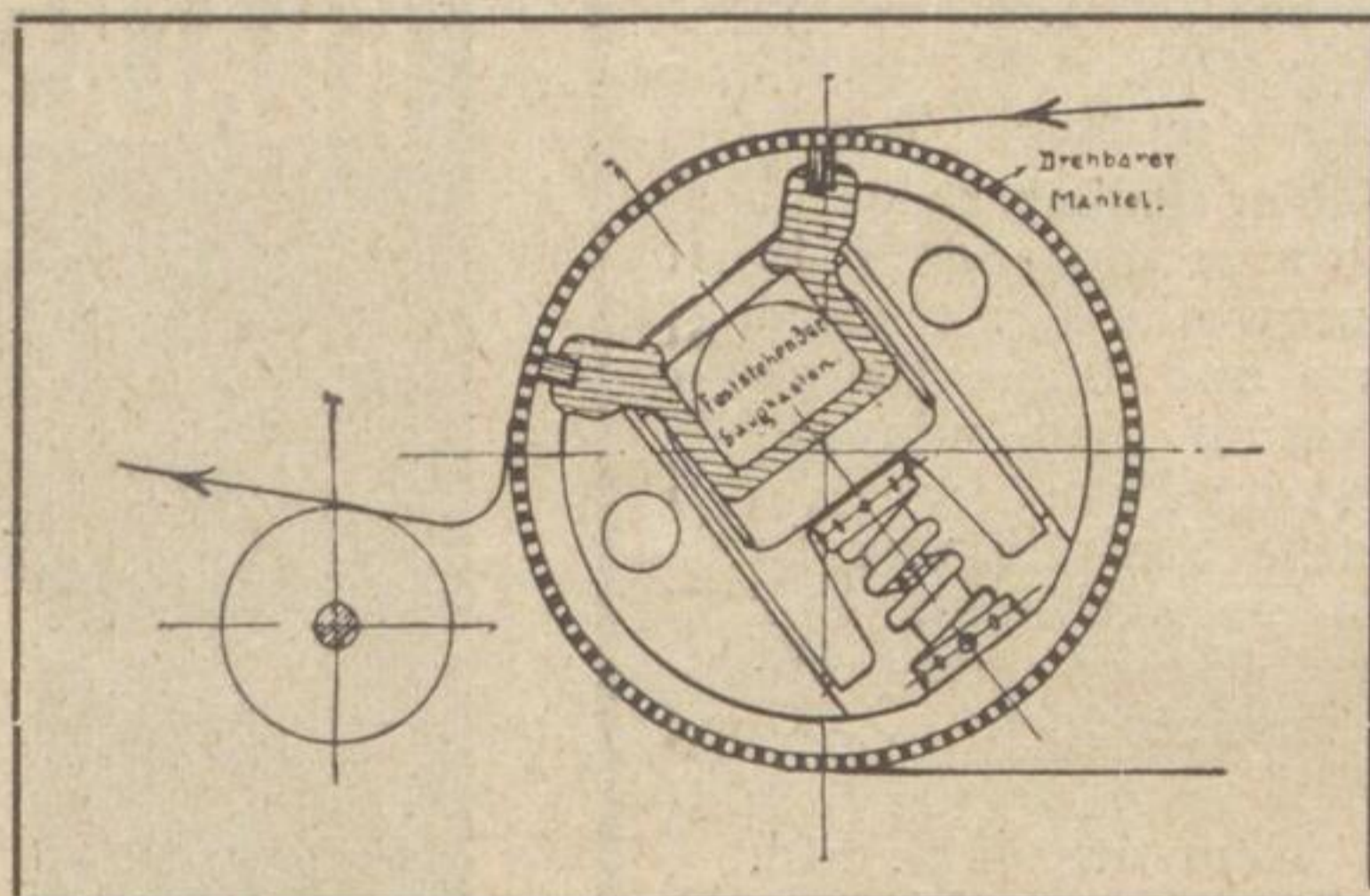

Vorzüglich  
bewährt!

Patentiert in fast allen Kulturstaaten!

In Amerika schon in vielen Exemplaren in Betrieb, über 90 Stück in Ausführung, auch für Deutschland bereits bestellt von den Firmen Zellstoff-Fabrik Waldhof, Zellulose-Fabrik Feldmühle in Cosel und Varziner Papier-Fabrik, Hammermühle

### *Hauptsächliche Vorteile:*

Wegfall der Gautschpresse und deren Manchons.  
Ersparnis an Zeit für das Aufziehen der letzteren.  
Wegfall aller feststehenden Saugkasten bei den meisten Papieren, bei den übrigen nur ganz schwaches Saugen an einem oder zwei Saugkasten.  
Wesentlich geringerer Siebverbrauch, Ersparnis an Zeit für das Einziehen derselben.  
Rascheres Arbeiten bei Herstellung sowohl schwererer, als auch leichter Papiere.  
Geringere Siebmarkierung, keine Streifenbildung, weniger Siebflecken, da gute Reinigung des Siebes durch die Saugwalze.

Nässeres Arbeiten auf dem Sieb als bisher, infolgedessen bessere Durchsicht und klarere Wasserzeichen.  
Gleichmässige Entwässerung der Papierbahn, infolgedessen schärferes Auspressen durch die Nasspresswalzen und grösserer Trockengehalt beim Verlassen der letzten Presse.  
Einfache Kontrolle der Holländerarbeit am Vakuummeter der Saugwalze.  
Einfache und durchaus betriebssichere Konstruktion. [21131a  
Geringer Druck zwischen Dichtung und Mantel.

Prospekt zu Diensten!

# H. Füllner, Warmbrunn i. Schl.

Gegründet 1854

Maschinenbauanstalt

Gegründet 1854

Spezialität: Sämtl. Maschinen f. Papier-, Pappen-, Karton-, Zellulose- u. Holzstoffabriken